

新しい提案

低騒音・低振動・強力な軸トルク!大きな破砕比!

# スーパークラッシャー

破砕とふるいが同時進行

*Ecology Simple Speedy*

SC-320

SC-540

# SUPER CRUSHER

井上産業

# 場所をとらず、破碎からふるい作業まで

## 広い対象物

固い玉石からタイル、ガラスビン、カワラやレンガ、コンクリート、アスファルト廃材、また鉱産物や鉱滓など広い範囲の破碎に対応できます。

## 大きな破碎比

300mm、500mm といった大塊を一気に 40mm アンダー、10mm アンダー等に細碎します。1 台で確実にセットアンダー製品が連続して得られます。

## 小さなスペース

小型軽量で狭いところにも設置でき、製品コンベヤーはどの方向にも出せます。所要面積は従来の一連の機械を並べた破碎プラントの 1/5(当社比)程度です。

## スーパークラッシャーの特長

### 1 振動ふるい不要

設定粒度以上のものは排出されない構造のため、破碎と選別が 1 台ででき、オーバーサイズ除去のためのふるいは不要です。

### 2 基礎不要、移設容易

振動しないため、水平に置くだけで使用でき、設置場所を選びません。

### 3 低騒音、低振動&安全運転

低速回転のため、騒音、振動、塵埃発生などが少なく、また投入口からの破碎物の飛散もなく安全です。

### 4 簡単な製品粒度の変更

破碎室下部の排出グレート取替により、希望する粒度の破碎物が得られます。

### 5 板状のものも確実に破碎

従来のクラッシャーでは素通りしてしまうタイルやガラス、陶板等の薄物も所定粒度まで破碎されます。

### 6 ランニングコストの大幅低減

低回転で製品量当たりの電力消費量は僅かで済み、また部品の摩耗も少なく、ランニングコストの大幅低減が図れます。

### 7 いつでも起動、停止可能

低速高トルクのためホッパー、破碎室が満杯の状態でもスイッチの ON、OFF ができます。

### 8 安全装置も完備

異物噛込時、停止、反転を繰り返すと機械は止まります。破碎室を点検して異物を取除く方式です。

### ● 主要破碎対象物

玉石、割栗石、鉱石、ガラス、タイル、陶板、陶磁器、カワラ、レンガ、コンクリートブロック、ガラスビン、アスファルト塊、コンクリート塊(無筋)、鉱滓、フェロアロイ、ダイカスト、薄板状鋳物 etc.

### ● 投入できないもの

金属、木材、軟質ビニール、樹脂類、ワイヤー、鉄筋、針金、その他の従来のクラッシャーで破碎できないものは入れないで下さい。

# スーパークラッシャー 1台でOK!!



## 主な用途

- 硬質産業廃棄物の一発細破碎
- 鋇物、合金、焼給物等のミル投入前処理
- 砕砂工場ロッドミル投入物生産
- 土石系、高分子系、硬質物破碎全般

SC-320  
レンガ、カワラ、ブロック、  
タイル屑などを破碎処理



## スーパークラッシャーの破碎例(破碎後サイズ：~20mm)

玉石

割栗石

アスファルト塊

コンクリート塊

破碎前



破碎後

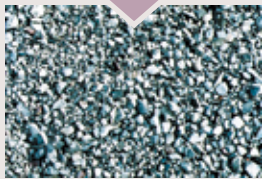

レンガ

カワラ

タイル

洋酒瓶

破碎前



破碎後

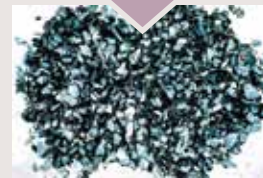

# SUPER CRUSHER

## スーパークラッシャーの構造と破碎原理

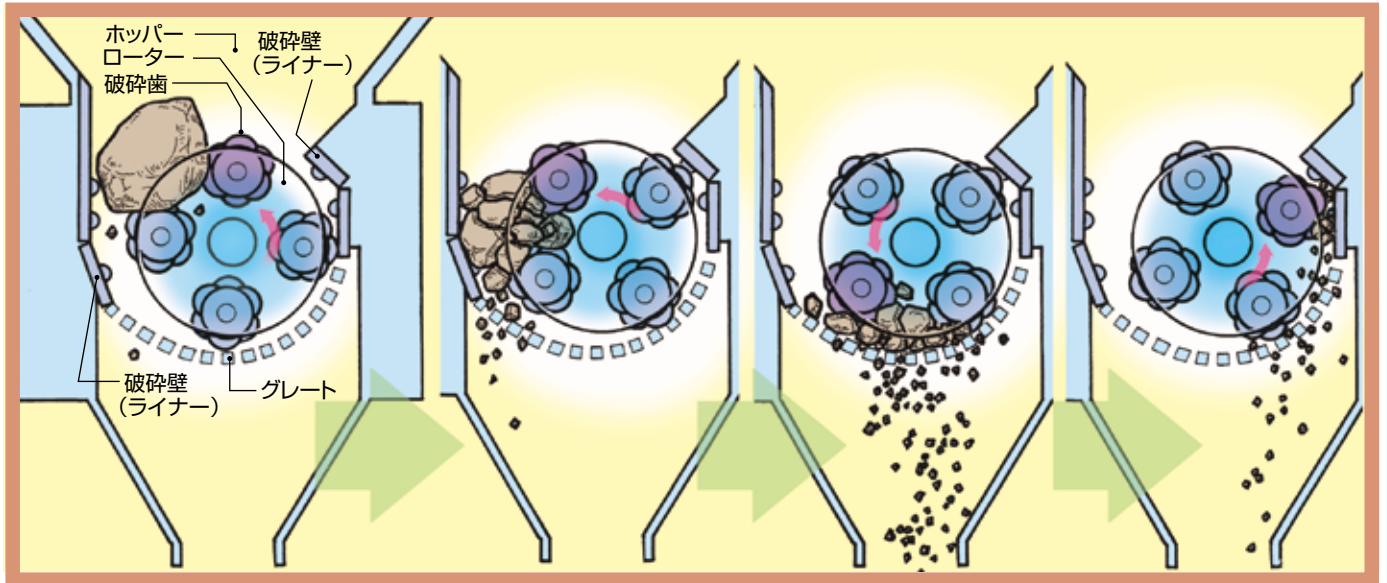

- 異形突起を有する4本の破碎歯を取り付けたローターが低速で回転し、固定突起を持つ破碎壁(ライナー)との間で圧縮破碎します。
- 破碎室は下方へ徐々に狭くなっており、底部のグレートを通過したものが、製品として産出されます。(標準グレート開目: 10~80mm)
- 通過しない破碎対象物は、上方へ持ち上げられ、投入された大塊と混合し、再度破碎室へ移動。粒子間破碎効果により、細破碎が更に進行します。
- 軸にフリーで取り付けられた破碎歯は自由に回転し、異形突起が破碎対象物に様々な角度から複雑な圧縮力加わり、少ない動力で細破碎が可能な構造となっています。また、破碎歯が自由に回転するため、偏摩耗が発生せず、最後まで破碎歯を有効に利用できます。

### ■ 寸法 (単位:mm)

| 型式     | A     | B     | C     | D     | E     | F     | G     |
|--------|-------|-------|-------|-------|-------|-------|-------|
| SC-320 | 1,500 | 1,350 | 2,500 | 1,500 | 2,500 | 5,200 | 7,600 |
| SC-540 | 2,000 | 1,550 | 3,600 | 2,100 | 3,000 | 5,200 | 7,600 |
| SC-650 | 2,500 | 1,900 | 4,200 | 2,500 | 3,400 | 5,200 | 8,000 |

### ■ 仕様

| 型式     | ローターサイズ(mm) | 最大投入塊(玉石)(mm) | 回転数(回転/分) | 動力(kW) |
|--------|-------------|---------------|-----------|--------|
| SC-320 | 320φ × 500L | 200φ × 厚80    | 2~8       | 22     |
| SC-540 | 540φ × 500L | 250φ × 厚100   | 2~8       | 45     |
| SC-650 | 650φ × 600L | 300φ × 厚120   | 2~8       | 55     |

※破碎処理物の性状(主に硬度)により回転数の設定を行い、希望産物粒度に応じてグレートサイズを設定します。

※改良のため本仕様は予告なく変更することがありますのであらかじめご了承ください。※本機械のご使用に際しましては、取扱説明書記載事項を遵守の上ご使用願います。

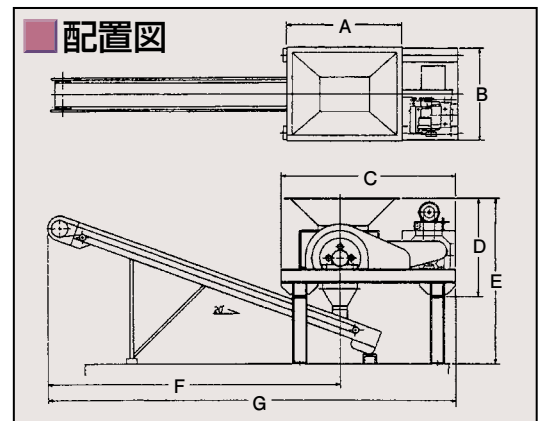

販売代理店

製造元

### 井上産業

事務所 〒450-0002  
 名古屋市中村区名駅4-6-23 第三堀内ビル9階  
 TEL: 052-589-7126 FAX: 052-589-7001  
 E-mail: inoue-global@energy.ocn.ne.jp  
 URL: http://inouesangyo.web.fc2.com/

工場 〒489-0071  
 愛知県瀬戸市暁町4  
 Tel: 0561-83-1513 Fax: 0561-85-6611